

BIX bilspærre

- Låsbar bilspærre med ergonomisk placering af låsehus
- Flexibelt låsesystem; leveres med trekantlås eller forberedt for cylinder
- Robust og kompakt konstruktion i 1,5 m, 2,0 m, 2,5 m og 3,0 m

BIX bilspærre åbner som standard til højre, alternativt til venstre ved at flytte trehulsskruen i bunden.

Låsehuset er placeret ergonomisk og forsvarligt lukket med trehulsskruer, der kun kan åbnes med special nøgle.

Leveres standard som trekantlås. Kan forberedes for Ruko cylinderlås eller 2-lås ved bestilling.

Leveres som standard i 4 bredder; 1,5 m, 2,0 m, 2,5 m og 3,0 m.

Leveres med nedstøbningsfundament, refleksset og trekantnøgle. Kan bestilles med baggrundsafmærkning og beslag for mur.



Cykelsti med 2 BIX 2,0 m opstillet forskudt ved overlap på 500 mm, så der opstår en sluse



BIX opstillet med SR rækværk



BIX cylinderlås med holdenøgle ved slæbested til søsætning af trailerbåde



BIX med baggrunds mærkning ved natursti ud til Svendborgsund

BIX bilspærre

■ Tekniske Specifikationer: BIX bilspærre

Mål:

Længde: 1,5 m, 2,0 m, 2,5 m og 3,0 m. Højde: 1 m.

Materiale:

Fremstillet af stålør i varm-galvaniseret eller lakeret ud-førelse. Lågedel Ø 600 mm og stolperør Ø 102 mm.

Farver:

Lakeres i Combi-Coat® pul-verlakering i RAL-farver på bestilling. (Standard RAL-farver: Sort 9005 - Grøn 6009 - Blå 5013 - Rød 3004).
NCS farver: Grå 8000 - Grøn 6040 - Blå 4040.

Montering:

Bolte og skiver monteres i fundamentet før nedstøbning. Fundamentet skal nedstøbes horisontalt og med den lange side af firkantrøret i lige vinkel mod cykel- eller kørebane.
Fundamentet bør forlænges med ekstra armeringsjern.

Hele fundamentet med skruehoveder skal trykkes ned i betonen.



Klink 1 -2 lås, vridspole, trekant- og cylinderlås, trehulsskrue og -nøgle samt trekantnøgle

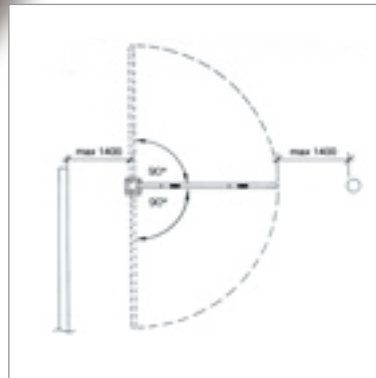

BIX kan ombygges til venstre åbning

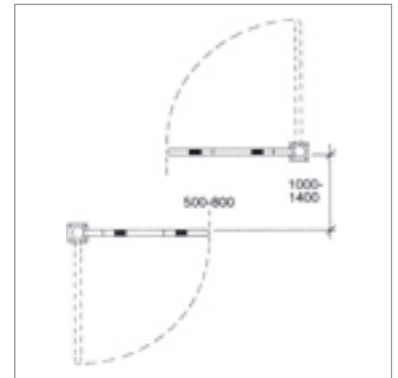

BIX standard åbner til højre

